

Uskunalarga texnika xavfsizligini talablari, xavfli sanoat ob'ektlarini.

- **Reja**

- 1. Sertifikatsiyalashtirish haqida ymumiy ma'lumot.
- 2. Uskunalarga texnika xavfsizligini talablari.
- 3. Texnik qurilmalarni sertifikatlashtirish.

Ishlab chiqarishda xavfsizlikni ta'minlash bo'yicha asosiy qonunlar. Xavfli sanoat ob'ektlari. Xavfli sanoat ob'ektlarini (HSO) qayd qilish. Ishlab chiqarish sohasida faoliyat xavfsizligiga litsenziya (ruxsatnoma) berish. Texnik qurilmalarni sertifikatlashtirish. Sanoat xavfsizligi ekspertizasi.

Mehnat xavfsizligining asosiy masalalaridan biri ishlovchilarning xavfsizligini taminlash bo'yicha ish hisoblanadi. Zamonaviy ishlab chiqarish uni doimiy ravishda texnik jihatdan qurollantiruvchi, kimyoviy va mikrobiologik vositalardan foydalanishi, mobillashgan jarayonlarning keng qo'llanilishi bilan harakterlanadi. Bunday sharoitlarda xavfsizlik talablarining buzilishi, baxtsiz hodisalarga olib keladigan xavfli holatlarni keltirib chiqaradi.

- ***Mehnat xavfsizligi***-bu shunday mehnat sharoitiki, bunday ishlab chiqarishda ishchilarga zararli va xavfli omillarning ta'sirini butunlay oldi olingan bo'ladi. Ishlab chiqarish sharoitida odamlar ishlab chiqarishning fizik va kimyoviy omillaridan jarohatlanadi.
- Ishlab chiqarishning xavfli fizikaviy omillari harakatlanayotgan mashinalar, uskunalarning himoyalalmagan ko'zgaluvchan elementlari, harakatlanuvchi buyumlar, materiallar, uskunar yoki materiallarning sirtidagi yuqori yoki pastki haroratlar, elektr setidaga xavfli kuchlanishlar, qisilgan havoning, gazning energiyasi, portlashlar, to'lqin zarbi va shunga o'xshashlar hisoblanadi. Odamlarning sog'ligi uchun ayniqsa ishlov berilayotgan materiallardan va instrumentlardan uchayotgan qismlar jiddiy xavf tug'diradi. Ishlab chiqarishning xavfli kimyoviy omillari inson organizmiga achchiq, zararli va og'rituvchi moddalarni ta'siri bilan harakterlanadi.

- Ishlab chiqarishning u yoki bu xavfli omillarining paydo bo'lishi texnologik jarayon, uskunalar konstruksiyasi, mehnatni tashkillashtirish darajasi va unga o'xshashlarga bog'liq bo'ladi.
- Ishlab chiqarishning xavfli omillari namoyon bo'lish характери bo'yicha ochiq va yopiq turlarga bo'lish mumkin. Ochiq xavfli omillar ochiq tashqi belgilari mavjudligi bilan karakterlanadi. Bunga mashinalarning harakatlanayotgan qismlari, yong'in, ko'tarilgan va tarozidagi osilgan holda turgan yuklar kiradi.
- Yopiq xavflar mashina, mexanizm, jihoz va asboblardagi ko'zga ko'rinmas nukson va kamchiliklar yoki ma'lum avariya va xavfli holatlarda paydo bo'ladigan kamchilik ko'rinishda bo'ladi.

- **Mashina va mexanizmlarning xavfli zonalari.** Ishchilar xavfning manbaiga bevosita tekkanda yoki unga yo‘l qo‘yib bo‘lmaydigan masofaga yaqinlashganda jarohatlanishi mumkin. Inson sog‘ligiga va hayotiga xavftug‘diradigan xavfli ishlab chiqarish omillari doimo mavjud bo‘lgan yoki vaqti-vaqti bilan namoyon bo‘ladigan fazo xavfli zona hisoblanadi.
- Xavfli zona harakatlanayotgan, aylanayotgan elementlar atrofida, ko‘tarish-transport mashinalari bilan harakatlantirilayotgan yuklar yaqinida hosil bo‘lishi mumkin (7.1-rasm). Himoya vositasini tanlashda eng muhim holat xavfli zonalar o‘lchamini (chegarasini) belgilash hisoblanadi.

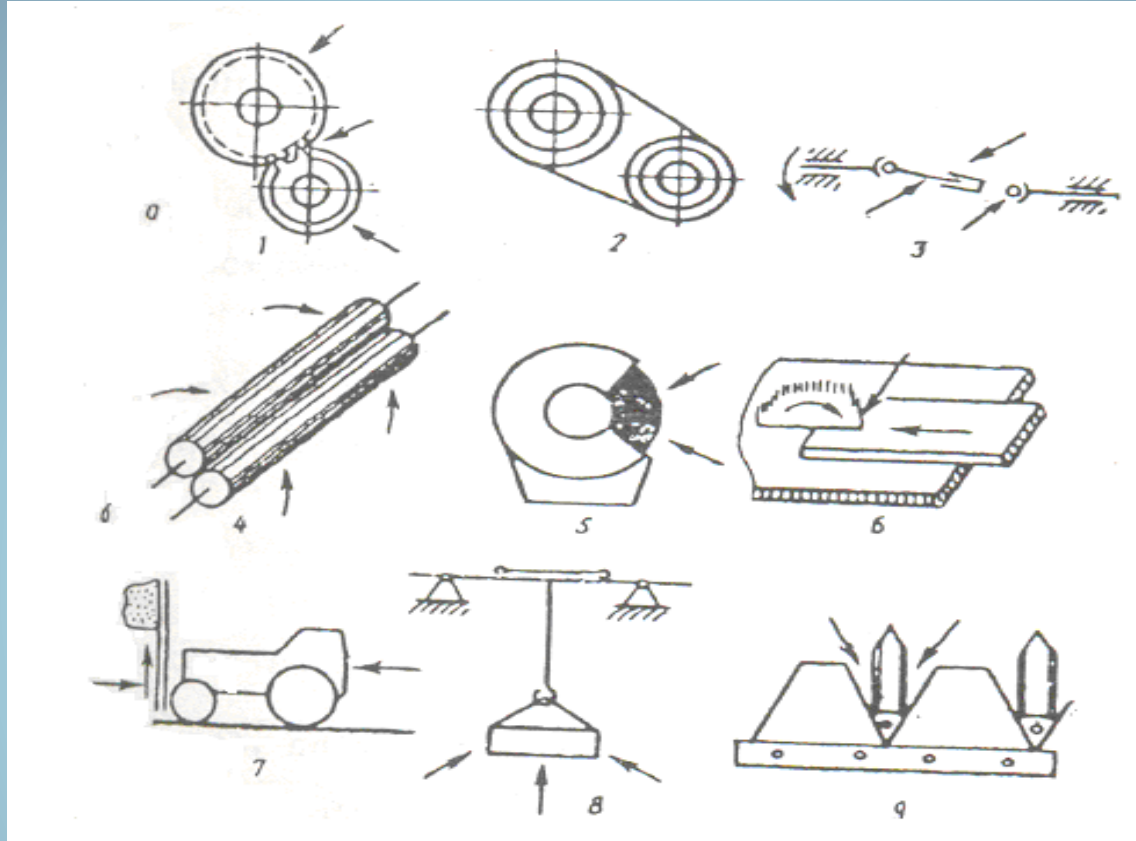

- 7.1.-rasm. Xavfli zonalar: 1-tishli uzatmalardagi; 2-tasmali uzatmadagi (zanjirli); 3-kadanli o'zatmadagi; 4-aylanma valiklardagi; 5-charxlash stanogidagi; 6-diskli arradagi; 7-old surgichi bor traktorlardagi; 8-yuk ko'tarish mexanizmdagi; 9-kesuvchi apparatdagi; a-doimiy xavfli zonalar, b-fazoda xavf doimiy bo'lmagan zonalar.

- Masalan yukni ko'tarib turgan po'lat arqonlardan biri uzilganda yukni otilish masofasi L quyidagi formula bo'yicha aniqlanadi:

-
- ,
$$L = 2\sqrt{h[L_c(1 - \cos \varphi) + a]}$$
-

- bu erda h-yukni ko'tarish balandligi, m; L_c —arqon uzunligi, m; a-yukning chetki qismidan og'irlik markazigacha bo'lgan masofa, m; φ -yukning og'irlik markazi bilan arqon orasidagi burchak.

- **Ishlab chiqarish jarayonlariga xavfsizlik talablari.**
Texnologik jarayonlarni tashkil etishni va bajarishni loyihalashda davlat standarti quyidagilarni hisobga olishni taqoza etadi:
- -xavfli va zararli ta'sir etishi mumkin bo'lgan ishlab chiqarish chiqindilari, materiallari bilan ishchilarni bevosita kontaktli aloqada bo'lishini oldini olishni;
- -xavfli va zararli ishlab chiqarish omillari mavjud bo'lganda kompleks avtomatlashtirish va mexanizatsiyalashtirishni joriy etish;
- -ishchilarning himoyasini ta'minlovchi va avariya holatida ishlab chiqarish uskunalarini o'chirish nazorati sistemasini taminlash va texnologik jarayonlarni boshqarishni amalga oshirish;
- -xavfli va zararli omil hisoblangan ishlab chiqarish chiqindilarini ish joylaridan chiqarish va uni zararsizlantirish.

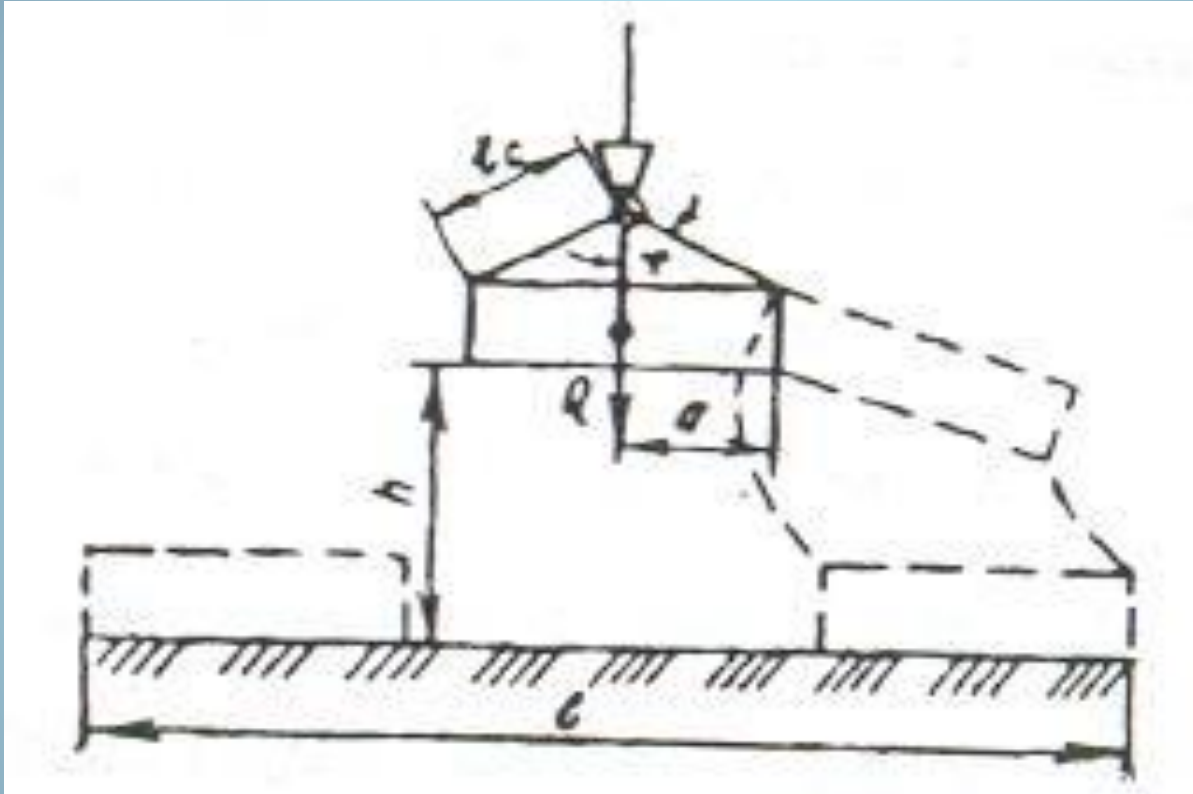

- 7.2.-rasm. Yuk arqoni uzilganda xavfli zona chegarasini aniqlash sxemasi.

- Texnologik jarayonlarga xavfsizlik talablari esa texnologik hujjatlarda bayon etilishi kerak.
- Ishlab chiqarish binosini tanlashda uni sanitar normalarga mosligini, yong'in va portlash xavfi bo'yicha uning kategoriyalarini hamda elektr tokidan jarohatlanish bo'yicha xonalar sinfini va boshqalarni aniqlash muhim hisoblanadi.
- Ishlab chiqarishda xavfsizlikni ta'minlovchi asosiy omillardan biri uskunalarga xizmat qiluvchi xodimlarni kasbiy tayyorgarligi va bajaradigan ishiga ularning jismoniy imkoniyatini mavjudligidir.

- **Ishlab chiqarish uskunalarga umumiy xavfsizlik talablari.** Ishlab chiqarish uskunalarga, mashina va mexanizmlarga mehnat sharoiti va ularning elementlari, uskunalar konstruksiyalarini hisobga olgan holda, sodir bo‘lishi mumkin bo‘lgan xavfli va zararli omillar manbaini aniqlashdan so‘ng, xavfsizlik talablari belgilanadi.
- Mehnatni muhofaza qilish nuqtai nazaridan uskunalariga qo‘yilgan asosiy talablarga: odamlar sog‘ligi va hayoti uchun xavfsizlik hamda ularni ishlatishda ishonchlilik va qulayliklar kiradi.

- Uskunalarni ishlatishda mikroiklimning o'zgarishi, atmosfera xrlatlarning ta'siri organizmga xavf solmasligi kerak. Ishlab chiqarish uskunalari yong'in va portlashga xavfsiz bo'lishi kerak. Ularning konstruksiyasida qo'llaniladigan materiallar zararli, xavfli bo'lmasligi, ularning harakatlanadigan aylanadigan qismlari xavf manbalari hisoblanadi va shu sababli ular xavfsiz qilib to'silgan bo'lishi kerak.
- Uskunalarni avariya sodir bo'lganda o'chirishi lozim bo'lgan knopkalari, dastalari ularning ko'rinadigan va qulay joyida joylashtirilishi kerak. Bu talabni bajarish ular qizil ranglarga bo'yab qo'yilganda yanada osonlashadi.