



Студийн гэрлийн пультийн
PROGRAMM панельтай ажиллах



Агуулга

01 SCENE-үзэгдэл гэж юу вэ?

Студийн гэрлийн үзэгдлийг хэрхэн ашиглах вэ?

02 EFFECT-Эффект гэж юу вэ?

Студийн гэрлийн эффект

03 PROGRAMM PANEL

Гэрлийг пультны программын хэсэгтэй хэрхэн ажиллах вэ.

04 Семинар

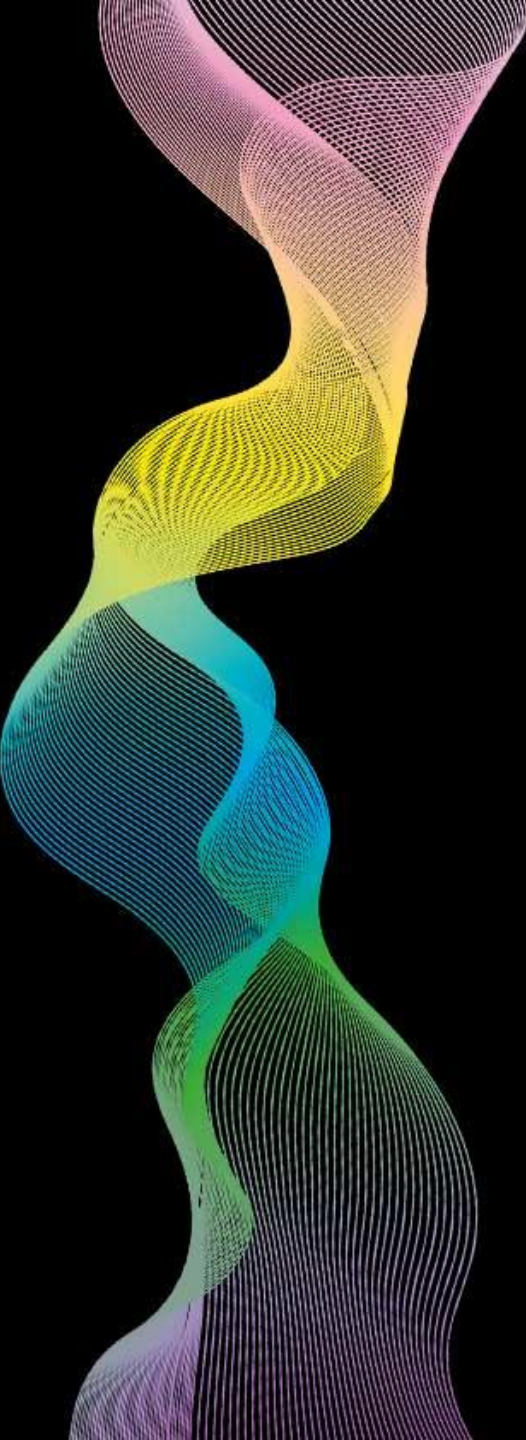

01 SCENE-үзэгдэл гэж юу вэ?

Студийн гэрлийн үзэгдлийг хэрхэн ашиглах вэ?

Студид ямар нэгэн зураг авалт хийхдээ найруулагчийн зохиол дээр тулгуурлан нэвтрүүлэг бэлддэг. Тухайн зохиолд тохируулан студид гэрлийн үзэгдэл(scene) өгдөг. Тус үзэгдлийг гэрлийн пульт хэрэглэн өгнө. Жишээ нь уйтгартай яриа ярихад бага зэрэг гэрлийн эрчмийг бууруулах, эсвэл баяр хөөртэй ярилцлага болоход хөтлөгч болон оролцогчийн нүүрний гэрлийг нэмэх гэх мэт.



02

EFFECT-Эффект гэж юу вэ?

Студийн гэрлийн эффект

Нэг зураг авалтанд зориулсан нийт үзэгдлүүдийг эффект гэнэ. Гэрлийн пультэн дээр нэг эффект хоёр эффект бэлдэхдээ зохиолд тулгуурлан гэрлийн үзэгдлийг бичиж тэмдэглэдэг.

Нэг үзэгдэлд зориулсан нийт үзэгдлүүдийг эффект гэнэ. Тухайн гэрлийн пультнээс шалтгаалан эффект өгч болох эсэх нь шийдэгдэнэ. Зарим гэрлийн пультэнд эффект бичих хэсэг байдаггүй. Тэгвэл эффект хэрэглэдэг гэрлийн пультны эффектийн хэсэгтэй танилцъя.

Дараагийн
хуудсанд
үүргүүдийг
тайлбарласан
байгаа

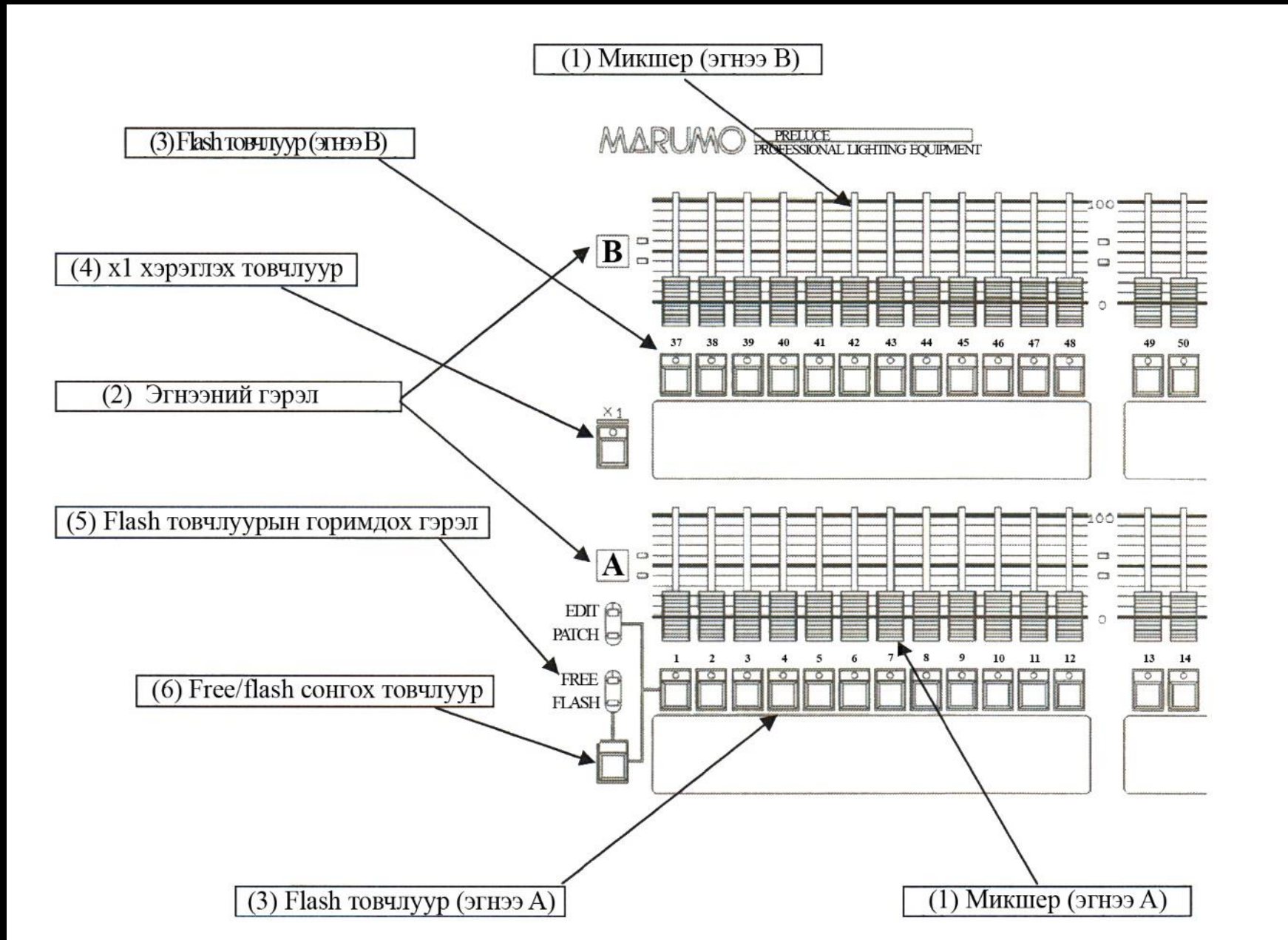

№	Нэр	Гүйцэтгэх үүрэг
B-1	Микшер	Студийн гэрлийн тохиргоог хийнэ.
B-2	Эгнээний гэрэл	Аль эгнээний гэрэл сонгосон байна. Тэр эгнээний гэрэл асна.
B-3	Flash товчлууур	Энэ товчлууур нь флаш, чөлөөт, программд өөрчлөлт оруулах эсвэл төрлийг өөрчлөх горимоос хамаарна. Микшерийн товчлууур нь LED асвал микшерийг чөлөөтэй ашиглана. Микшерийг чөлөөт гэж тохируулсан үед хөндлөн микшерийн түвшинд үл хамаарна. мөн санах ойн тоглуулах горимд ямар ч санах ойн түвшин гаралт байх; болон fader түвшний санах ойн хэмжээнд дээгүүр давуу байна.
B-4	x1 хэрэглэх товчлууур	Энэ товчлууур онгорхой үед эгнээ А-г В-тэй адил ашиглаж болно.
B-5	Flash товчлууурын горимдох гэрэл	Энэ гэрэл нь дараах горимууд сонгогдсоныг илэрхийлнэ. “flash”, “free”, “patch”, “modification”
B-6	Free/flash сонгох горим	Flash товчлууурыг горимуудын хооронд товчлууурыг шилжүүлдэг

Гэрлийн пультамын программын хэсэг
Энд хэд хэдэн хэрэгтэй үзэгдлүүдээ
хадгалаад дахин хэрэглэж болох юм.
Дахиад энхээс нь бүх тохиргоог хийнэ
гэдэг бол маш их цаг хугацааг алддаг.
Программ панелийн хэсэг нь үзэгдэлд
зориулж EFFECT PANEL-тай хамтарч
ажилладаг. Дараагийн хуудсанд
үүргийг нэг бүрчлэн тайлбарласан
байгаа.

(1) Үйлдэл сонгох товчлууур

(2) PAGE сонгох товчлууур

(4) Хугацааны индикатор

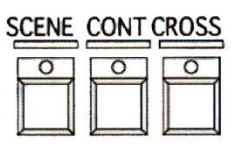
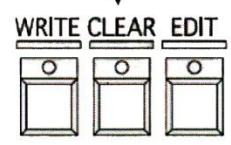

PAGE

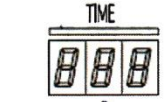
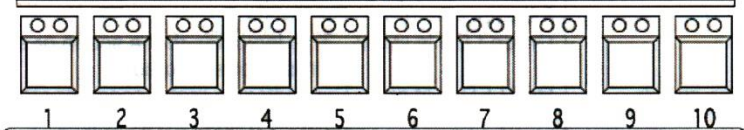

SCENE/STEP

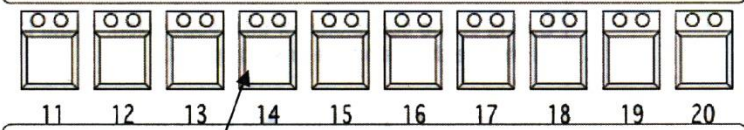
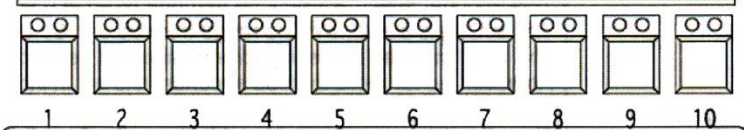

(3) Scene/step сонгох товчлууур

(5) Хугацаа тохируулах

No.	Нэр	Гүйцэтгэх үүрэг
C-1	Үйлдэл сонгох товчлууур	<p>[WRITE]: энэ горим нь эффект болон үзэгдэлд зориулж бичилт хийхдээ хэрэглэнэ.</p> <p>[CLEAR]:энэ горим нь write хийж хадшадсан эффект болон үзэгдлийг устгана.</p> <p>[EDIT]: Write буюу бичилт хийж хадгалсан гэрлийн үзэгдэлд нэмэлт өөрчлөлт оруулна</p> <p>[SCENE]:Хадгалсан гэрлийн үзэгдлээ тоглуулах үед хэрэглэнэ</p> <p>[CONT]: Хадгалсан гэрлийн үзэгдлээ автоматоор тоглуулах үед хэрэглэнэ</p> <p>[CROSS]: Энэ товчлуурыг дарвал CROSS FADER-ийнн D-2 гар удирдлагаруу автоматоор шилжинэ.</p>
C-2	PAGE сонгох товчлууур	Энэ хэсэгт 10 хуудастай. Энэ товлуураас дарвал улаан гэрэл асна. Ногоон гэрэл асвал тухайн хуудсанд(page) хэд хэдэн үзэгдэл(scene) хадгалагдсан байна.
C-3	Scene/step сонгох товчлууур	<p>Энэ товчлуурыг SCENE/STEP болон үзэгдлийг(scene) тоглуулах эсвэл устгахдаа хэрэглэнэ. LED гэрэл нь дараах зүйлүүдийг илтгэнэ.</p> <p>Ногоон LED асахад: Энэ нь үзэгдэл(scene) эсвэл алхам(step) аль хэдийн хадгалагдсан байгааг илтгэнэ.</p> <p>Улаан LED асахад: Энэ нь үзэгдэл(scene) эсвэл алхам(step) одоо тоглуулагдаж байгааг илтгэнэ.</p> <p>Улаан LED анивчвал: Энэ нь үзэгдэл(scene) эсвэл алхам(step) одоо хөрвүүлж байгааг илтгэнэ.</p> <p>Улаан LED ба Ногоон LED анивчвал: Энэ нь үзэгдэл(scene) эсвэл алхам(step) одоо өөрчлөгдөж байгааг илтгэнэ.</p>
C-4	Хугацааны индикатор	C-5-д тохирулсан хугацааг индикаторт харуулна. [SCENE] горим эсвэл [CONT] горимд сонгосон индикатор нь сонгогдсон үзэгдлээр хадгалсан бүдгэрсэн хугацааг багасгадаг.
C-5	Хугацаа тохируулах	Энэ нь Preset fader (микшер) түлхээд гэрэл асаасан хугацааг зааж өгнө.Хугацааг 00,0-оос 99,9 секундын хооронд тохируулж болно. хурдыг 0.01 секундын хурдаар тохируулах боломжтой. Гэхдээ 30-аас дээш секунд нь 0.01 секундын хурдаар тогтоогддог. effect / step-ийн хурдыг 0.00-9.99 секундын хооронд тохируулах боломжтой.

“Программ панельтай цуг ажилладаг хэсэг.

No.	Нэр	Гүйцэтгэх үүрэг
D-1	Хөндлөн микшер сонгох товчлууур	Энэ товчлуурыг асаавал гар микшер лүү диммерийг тохируулна. А асаалттай байгаа үед А эгнээнд байрлах микшер идэвхжинэ. В асаалттай байгаа үед В эгнээнд байрлах микшер идэвхжинэ.
D-2	Хөндлөн микшер	Гар ажиллагаатай үед А мөрөөс В эгнээ эсвэл В мөрөөс А эгнээ хүртэл хөндлөн хувиргалтыг хийдэг. С-1-ийн Үйлдэл сонгох товчлууур асаалттай үед хадгадсан гэрлийн үзэгдлийг CROSS FADER ашиглан дараалан гүйцэтгэж болно.

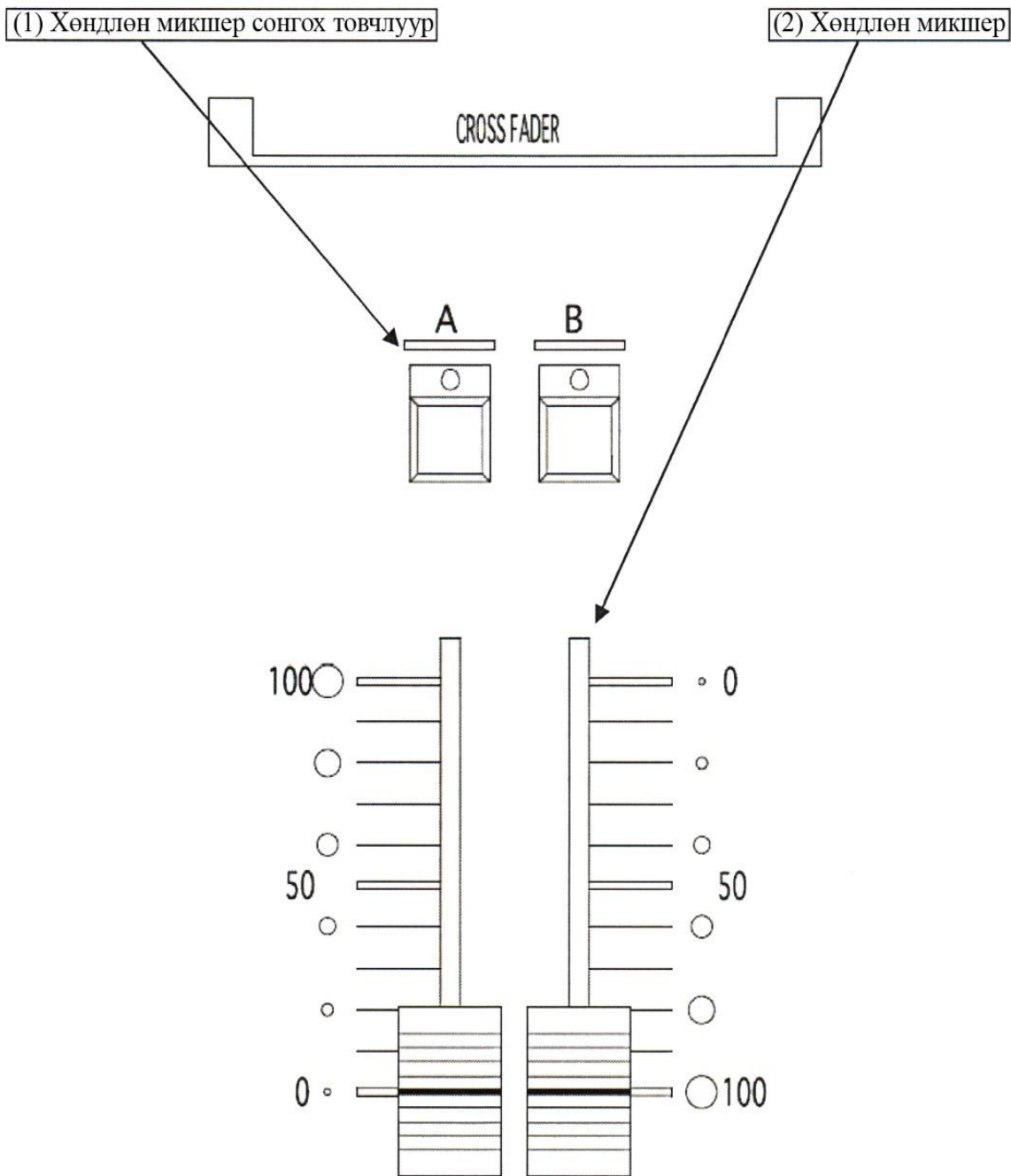

Ерөнхий удирдлага

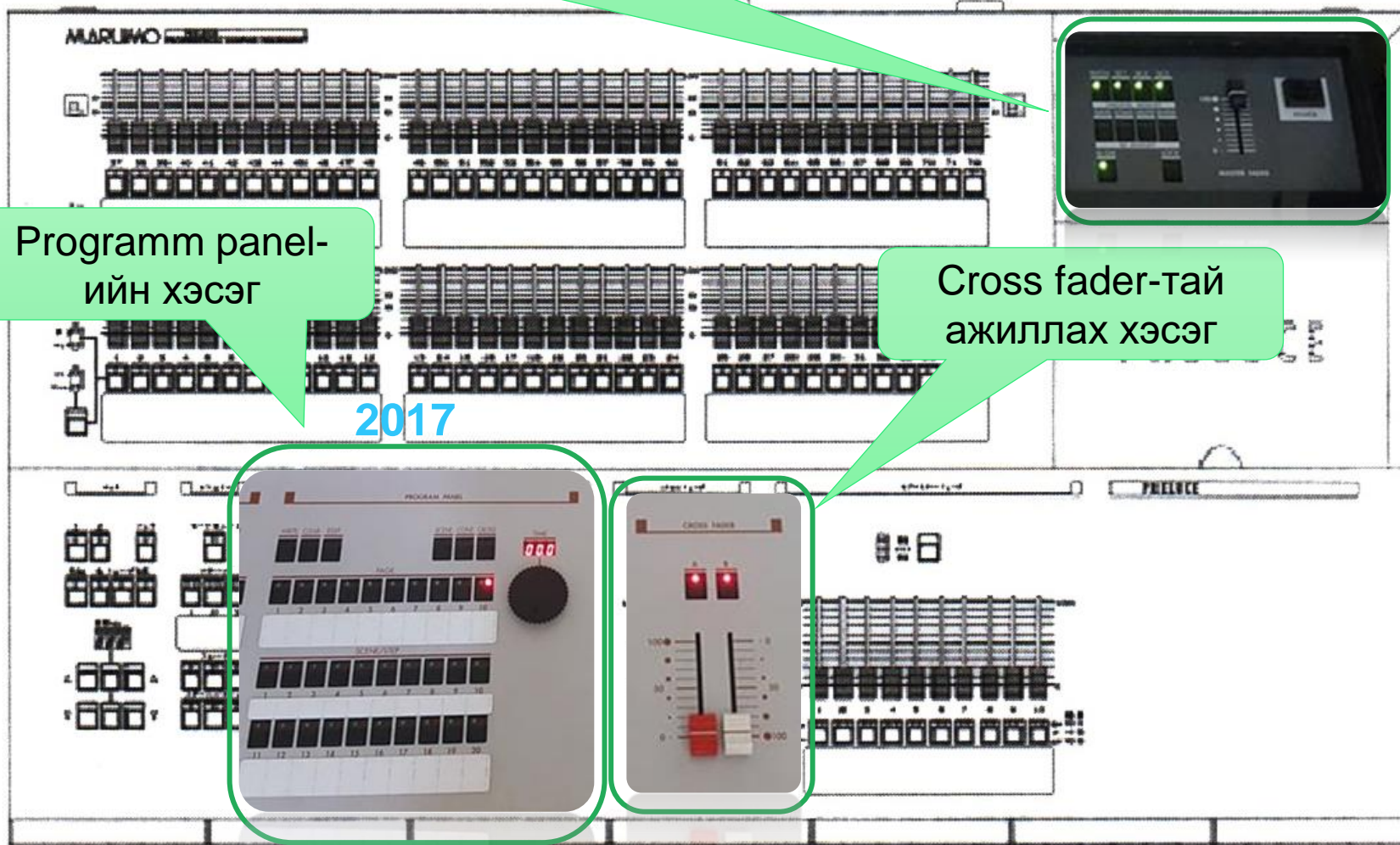

Programm panel-ийн хэсэг

Cross fader-тай ажиллах хэсэг

2017

Семинар

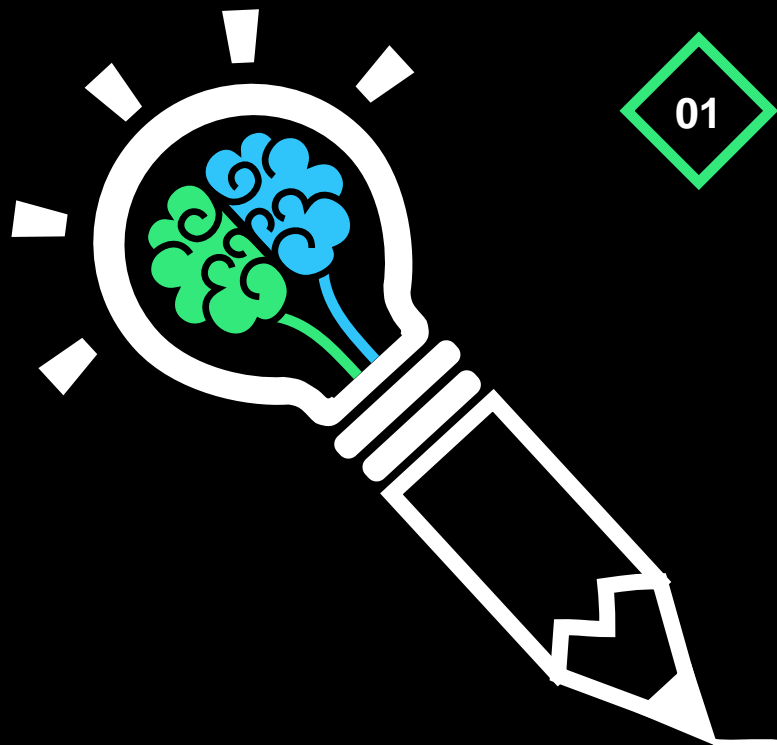

01

Богино хэмжээний гэрлийн үзэгдэл найруулах

03

Ашигласан гэрлүүдийн техникийн өгөгдлийг гаргаж ирэх

02

Гэрлийн үзэгдэл дээр үзсэн студийн гэрлүүдийг ашиглах

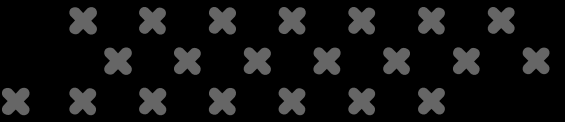
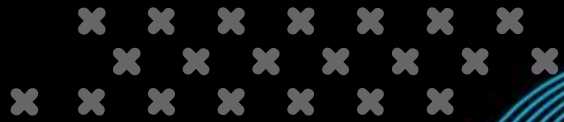

Thank you for
attention

Гэрийн даалгавар

1. Ямар нэгэн гэрлийн пульт сонгон техникийн үзүүлэлтийг мэдэх
2. Тухайн сонгосон гэрлийн пультныхээ ажиллах талбаруудыг ялгаж сурах

