



Tajik State University of Commerce

Course name: Circular Economy Fundamentals

Week 11: Financing Circular Economy Initiatives and Investment Tools

Lecturer: Professor Kadyrova Zarrina Halimovna



Донишгоҳи давлатии тиҷорати Тоҷикистон

Номи фан: Асосҳои иқтисодиёти даврӣ

МАВЗЌИ 11: Маблағгузори ташаббусҳо дар соҳаи
иқтисоди даврӣ ва инструментҳои сармоягузорӣ

Омӯзгор: профессор Қодирова Заррина Ҳалимовна

Нақшаи лексия:

1. Асосҳои назариявии маблағгузори иқтисоди даврӣ ва нақши он дар рушди устувор
2. Воситаҳои молиявии дастгирии иқтисоди даврӣ ва маблағгузори сабз
3. Меъёрҳои ESG (экологӣ, иҷтимоӣ ва идоракунӣ) ва сармоягузори таъсиррасон дар низоми молиявии муосир
4. Идоракунӣ хавфҳо, баҳодиҳӣ самаранокӣ ва дурнамои рушди маблағгузори иқтисоди даврӣ

Мақсади лексия:

Ташаккул додани донишҳои назариявӣ ва малакаҳои таҳлилии донишҷӯён оид ба асосҳои маблағгузори иқтисоди даврӣ, воситаҳои молиявии дастгирии рушди устувор, нақши меъёрҳои ESG (экологӣ, иҷтимоӣ ва идоракунӣ) ва сармоягузори таъсиррасон дар низоми молиявии муосир, инчунин омӯзиши механизмҳои идоракунӣ хавфҳо, баҳодиҳии самаранокӣ ва дурнамои рушди маблағгузори устувор дар шароити иқтисодиёти ҷаҳонӣ.

Вазифаи лексия

- омӯзиши асосҳои назариявии иқтисоди даврӣ ва нақши маблағгузорӣ дар рушди устувор;
- баррасии воситаҳои асосии молиявии дастгирии иқтисоди даврӣ ва маблағгузорию сабз;
- таҳлили аҳамияти меъёрҳои ESG (экологӣ, иҷтимоӣ ва идоракунӣ) ва сармоягузорию таъсиррасон дар низоми молиявии муосир;
- омӯзиши усулҳои идоракунӣ хавфҳо, баҳодиҳии самаранокӣ ва дурнамои рушди маблағгузорию устувор.

Пас аз анҷоми лексия, донишҷӯён бояд:

- моҳият ва аҳамияти маблағгузори иқтисоди даврӣ ва рушди устуворро шарҳ дода тавонанд;
- воситаҳои асосии молиявии дастгирии иқтисоди даврӣ ва маблағгузори сабзро тавсиф намоянд;
- нақш ва аҳамияти меъёрҳои ESG (экологӣ, иҷтимоӣ ва идоракунӣ) ва сармоягузори таъсиррасонро дар қабули қарорҳои сармоягузорӣ арзёбӣ кунанд;
- хавфҳои асосии экологӣ, иҷтимоӣ ва идоракунӣ муайян намуда, усулҳои идоракунӣ онҳоро шарҳ диҳанд;
- самаранокӣ ва дурнамои рушди маблағгузори иқтисоди даврӣ дар шароити иқтисодиёти муосир таҳлил намоянд.

1. Асосҳои назариявии маблағгузори иқтисоди даврӣ ва нақши он дар рушди устувор

Дар шароити муосир маблағгузори иқтисоди даврӣ ҳамчун ҷузъи муҳими маблағгузори устувор (Sustainable Finance) баррасӣ мегардад. Маблағгузори устувор равандест, ки ҳангоми қабули қарорҳои сармоягузорӣ на танҳо омилҳои иқтисодӣ, балки таъсири экологӣ ва иҷтимоӣ низ ба назар гирифта мешаванд. Ин равиш имкон медиҳад, ки рушди иқтисодӣ бо ҳифзи муҳити зист ва баланд бардоштани сатҳи зиндагии аҳоли ҳамроҳанг карда шавад.

Гузариш ба иқтисоди даврӣ сармоягузориҳои бузургро тақозо мекунад

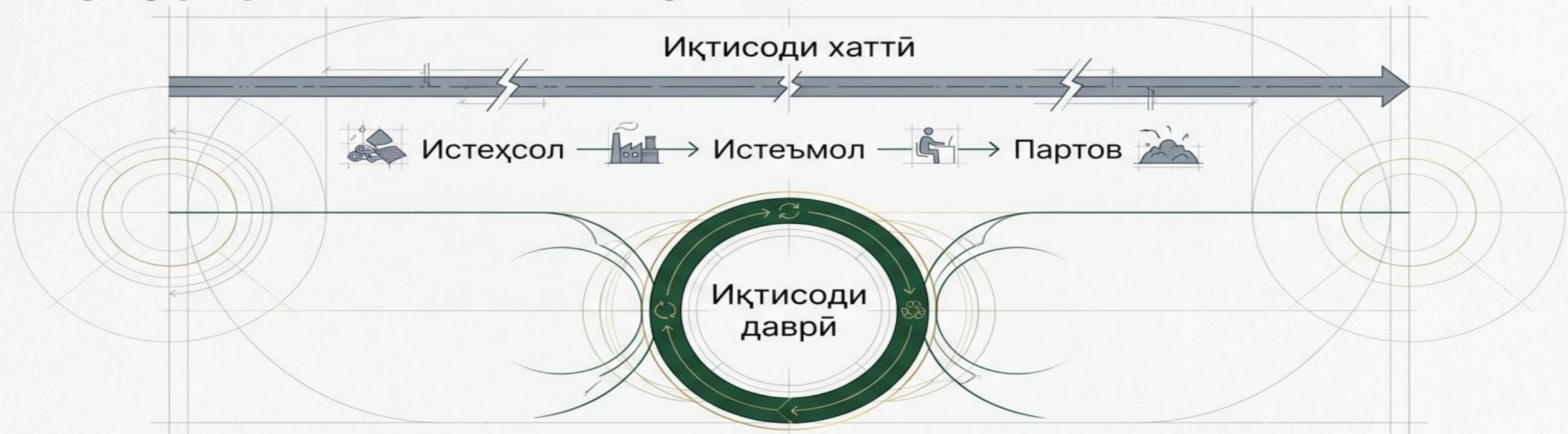

Омили асосӣ:

Тағйирёбии иқлим, афзоиши офатҳои табиӣ ва камшавии захираҳои нишон медиҳанд, ки моделҳои анъанавӣ дигар қарор намекунад. Барои технологияҳои инноватсионӣ ва инфрасохтори нави захираҳои бузургӣ молиявӣ заруранд.

Меъмории маблағгузори устувор дар иқтисодиёти ҷаҳонӣ



Маблағгузори иқтисоди даврӣ ҷузъи ҷудонашавандаи низоми молиявӣ муосир буда, вобастагиро аз захираҳои маҳдуд коҳиш медиҳад ва амнияти иқтисодиро таъмин мекунад.

2. Воситаҳои молиявии дастгирии иқтисоди даврӣ ва маблағгузори сабз

Дар шароити муосири рушди иқтисодиёти ҷаҳонӣ татбиқи принципҳои иқтисоди даврӣ ва гузариш ба модели рушди устувор бе ҷалби захираҳои молиявии зарурӣ ғайриимкон мебошад. Барои рушди технологияҳои каммасраф, истифодаи манбаъҳои барқароршавандаи энергия, коркарди дубораи партовҳо ва истеҳсоли маҳсулоти экологӣ сармоягузориҳои назаррас талаб карда мешаванд. Аз ин рӯ, дар таҷрибаи байналмилалӣ маҷмӯи воситаҳои молиявӣ ташаккул ёфтааст, ки ба маблағгузориҳои лоиҳаҳои экологӣ ва ташаббусҳои иқтисоди даврӣ равона шудаанд. Барои дарки беҳтари низоми маблағгузориҳои иқтисоди даврӣ пеш аз ҳама воситаҳои асосии молиявии истифодашавандаро баррасӣ менамоем.

Воситаҳои асосии молиявӣ барои ҷалби сармояи сабз



Облигатсияҳо ва Қарзҳои сабз

Ҳадаф: Ҷалби сармоя.
Самт: Энергетикаи сабз, панелҳои офтобӣ, идоракунии партовҳо.



Фондҳои устувор ва таъсиррасон

Ҳадаф: Фоидаи молиявӣ + иҷтимоӣ.
Самт: Лоиҳаҳои ESG, ширкатҳои устувор.

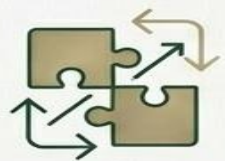

Маблағгузориҳои омехта

Ҳадаф: Ҷалби сармояи давлатӣ ва хусусӣ.
Самт: Коҳиш додани хавфҳо дар лоиҳаҳои бузурги инфрасохторӣ.



Маблағгузориҳои карбон ва Green FinTech

Ҳадаф: Савдои квотаҳо ва рақамикунонӣ.
Самт: Иқтисодиёти камкарбон, мониторинги рақамӣ.

Тавре ки аз ҷадвал бармеояд, ҳар як воситаи молиявӣ вазифаи махсус дошта, барои татбиқи ҳадафҳои иқтисоди даврӣ ва рушди устувор истифода мешавад. Яке аз воситаҳои муҳимтарини маблағгузори сабз облигацияҳои сабз (Green Bonds) мебошанд. Облигацияҳои сабз коғазҳои қиматноке мебошанд, ки барои ҷалби сармоя ба лоиҳаҳои дорои манфиатҳои экологӣ бароварда мешаванд. Маблағҳои ҷалбшуда одатан барои рушди энергетикаи барқароршаванда, баланд бардоштани самаранокии энергетикӣ, идоракунии партовҳо, ҳифзи захираҳои об ва коҳиши партовҳои газҳои гулхонаӣ истифода мешаванд.

Аввалин облигатсияҳои сабз соли 2007 аз ҷониби Бонки Сармоягузори Аврупо (European Investment Bank) бароварда шуданд. Баъдан ин воситаи молиявӣ дар тамоми ҷаҳон паҳн гардид. Имрӯз бозори облигацияҳои сабз яке аз бозорҳои босуръат рушдбандаи молиявӣ ба ҳисоб меравад. Воситаи дигари муҳими маблағгузорӣ қарзҳои сабз (Green Loans) мебошанд. Қарзҳои сабз аз ҷониби бонкҳо ва муассисаҳои молиявӣ барои татбиқи лоиҳаҳои пешниҳод мешаванд, ки ба беҳтар гардидани вазъи муҳити зист мусоидат менамоянд. Корхонаҳо метавонанд чунин қарзҳоро барои харидории таҷҳизоти каммасраф, насби панелҳои офтобӣ, коркарди дубораи партовҳо ва баланд бардоштани самаранокии истеҳсолот истифода намоянд.

Дар солҳои охир фондҳои устувор (Sustainable Funds) низ мавқеи муҳимро ишғол намудаанд. Ин фондҳо сармояи худро ба ширкатҳо ва лоиҳаҳои равона менамоянд, ки ба талаботи рушди устувор ҷавобгӯ мебошанд. Ҳангоми интихоби объектҳои сармоягузорӣ чунин фондҳо ба омилҳои экологӣ, иҷтимоӣ ва идоракунӣ диққати махсус медиҳанд. Яке аз самтҳои босуръат рушдбандаи маблағгузори устувор сармоягузори таъсиррасон (Impact Investing) мебошад. Ҳадафи асосии чунин сармоягузорӣ гирифтани фоидаи молиявӣ дар якҷоягӣ бо ба даст овардани натиҷаҳои мусбати иҷтимоӣ ва экологӣ мебошад.

Дар доираи чунин сармоягузорӣ маблағҳо ба ширкатҳо ва лоиҳаҳои равона карда мешаванд, ки ба коҳиши инфлосшавии муҳити зист, сарфаи захираҳо ва беҳтар гардидани сатҳи зиндагии аҳоли мусоидат менамоянд. Маблағгузори иқлимӣ (Climate Finance) низ яке аз воситаҳои муҳими дастгирии иқтисоди даврӣ ба ҳисоб меравад. Ин намуди маблағгузорӣ барои татбиқи чорабиниҳои истифода мешавад, ки ба коҳиш додани таъсири тағйирёбии иқлим ва мутобиқшавӣ ба он равона шудаанд. Ташкилотҳои байналмилалӣ ҳамасола миллиардҳо долларро барои маблағгузори чунин лоиҳаҳо ҷудо менамоянд.

Дар амалияи байналмилалӣ механизми маблағгузори омехта (Blended Finance) низ васеъ истифода мешавад. Моҳияти ин механизм дар муттаҳид намудани сармояи давлатӣ, хусусӣ ва маблағҳои ташкилотҳои байналмилалӣ истифода меёбад. Ин усул имкон медиҳад, ки хавфҳои сармоягузори коҳиш ёфта, ҷалби сармоя ба лоиҳаҳои иқтисоди даврӣ осонтар гардад. Яке аз воситаҳои нисбатан нави молиявӣ маблағгузори карбон (Carbon Finance) мебошад. Ин восита ба савдои квотаҳои партовҳои карбон асос ёфтааст. Корхонаҳои, ки ҳаҷми партовҳои худро кам менамоянд, метавонанд ҳуқуқҳои иловагии партовро ба дигар ширкатҳо фурӯшанд. Ин механизм ширкатҳоро барои коҳиши таъсири манфии экологӣ ҳавасманд месозад. Дар солҳои охир технологияҳои рақамӣ низ ба рушди маблағгузори устувор таъсири назаррас расонидаанд. Пайдоиши Green FinTech имконият медиҳад, ки равандҳои ҷалби сармоя, мониторинги лоиҳаҳо ва арзёбии натиҷаҳои экологӣ самараноктар гарданд.

Таҷрибаи байналмилалии татбиқи воситаҳои молиявии сабз



Мисоли муваффақи татбиқи воситаҳои молиявии иқтисоди даврӣ фаъолияти ширкати Philips мебошад. Ширкат модели «Product as a Service»-ро ҷорӣ намуда, ба ҷои фурӯши таҷҳизот хизматрасонӣ пешниҳод мекунад. Ин равиш имкон медиҳад, ки таҷҳизот баъд аз анҷоми муҳлати истифода аз нав коркард ё барқарор карда шавад. Дар баробари афзалиятҳо, истифодаи воситаҳои молиявии иқтисоди даврӣ бо мушкилоти муайян низ рӯ ба рӯ мебошад. Набудани стандартҳои ягонаи байналмилалӣ, сатҳи пасти рушди бозорҳои молиявӣ дар баъзе кишварҳо, норасоии иттилоот ва хавфи «сабзнамой» (greenwashing) метавонанд самаранокии маблағгузорию устуворро маҳдуд созанд.

Ҳамин тариқ, облигацияҳои сабз, қарзҳои сабз, фондҳои устувор, сармоягузори таъсиррасон, маблағгузори иқлимӣ, маблағгузори омехта, маблағгузори карбон ва технологияҳои Green FinTech аз ҷумлаи воситаҳои муҳими молиявии дастгирии иқтисоди даврӣ ба ҳисоб мераванд. Истифодаи самараноки онҳо имконият медиҳад, ки гузариш ба модели рушди устувор суръат гирифта, истифодаи оқилонаи захираҳо, ҳифзи муҳити зист ва рушди иқтисодии дарозмуддат таъмин карда шавад.

3. Нақши ESG дар рушди маблағгузори устувор

Пайдоиши меъёрҳои ESG ба рушди концепсияи маблағгузори устувор алоқаманд мебошад. Дар солҳои охири асри XX ва ибтидои асри XXI сармоягузoron тадричан ба хулоса омаданд, ки натиҷаҳои молиявии ширкатҳо танҳо аз нишондиҳандаҳои иқтисодӣ вобаста нестанд. Масъалаҳои экологӣ, муносибат бо кормандон, сатҳи шаффофияти идоракунӣ ва масъулияти иҷтимоӣ низ метавонанд ба фаъолияти дарозмуддати ширкат таъсири ҷиддӣ расонанд. Аз ин рӯ, ҳангоми қабули қарорҳои сармоягузорӣ ба ғайр аз нишондиҳандаҳои молиявӣ омилҳои ESG низ ба назар гирифта мешаванд.

Тибқи маълумоти Созмони Милали Муттаҳид, ворид намудани меъёрҳои ESG ба фаъолияти ташкилотҳо метавонад ба коҳиши хавфҳои молиявӣ, баланд гардидани эътимоди сармоягузoron ва беҳтар шудани нишондиҳандаҳои устувори корпоративӣ мусоидат намояд.

Сохтори ESG ҳамчун қутбнамои сармоягузори муосир



Тавре ки аз ҷадвал бармеоҷад, ESG тамоми самтҳои асосии фаъолияти устувори ширкатро дар бар мегирад ва барои баҳодиҳии ҳамаҷонибаи фаъолияти ташкилот истифода мешавад.

Яке аз воситаҳои муҳими маблағгузори устувор арзёбии ESG (ESG Assessment) мебошад. Ин раванд имкон медиҳад, ки фаъолияти ширкат аз нуқтаи назари экологӣ, иҷтимоӣ ва идоракунӣ таҳлил карда шавад. Натиҷаҳои чунин арзёбӣ ба сармоягузoron барои муайян намудани сатҳи хавфҳо ва имкониятҳои сармоягузорӣ кӯмак мерасонанд.

Дар амалия бисёр ташкилотҳои байналмилалӣ рейтингҳои ESG (ESG Rating)-ро таҳия менамоянд. Рейтингҳо нишон медиҳанд, ки фаъолияти ширкат то чӣ андоза ба принципҳои рушди устувор ҷавобгӯ мебошад. Ширкатҳое, ки рейтингҳои баланди ESG доранд, одатан имкониятҳои беҳтари ҷалби сармоя ва сатҳи баланди эътимоди сармоягузoronро соҳиб мегарданд.

Ҳисоботдиҳии ESG (ESG Reporting) яке аз воситаҳои муҳими таъмини шаффофияти фаъолияти корпоративӣ мебошад. Тавассути чунин ҳисобот ширкатҳо маълумотро оид ба фаъолияти экологӣ, иҷтимоӣ ва идоракунии худ пешниҳод менамоянд.

Забони ягонаи шаффофият дар бозорҳои молиявӣ



Стандартҳои муқоисаи фаъолияти ширкатҳо дар бозори молиявӣ осон ва шаффоф мегардонанд.

Истифодаи ин стандартҳо ба баланд гардидани шаффофияти бозорҳои молиявӣ ва беҳтар шудани муқоисаи фаъолияти ширкатҳо мусоидат менамояд.

Дар солҳои охир сармоягузори таъсиррасон (Impact Investing) ба яке аз самтҳои босуръат рушдбандаи маблағгузори устувор табдил ёфтааст. Ҳадафи асосии он гирифтани фоидаи молиявӣ ва ҳамзамон ба даст овардани натиҷаҳои мусбати иҷтимоӣ ва экологӣ мебошад.

Эволютсияи тафаккури сармоягузорӣ

Сармоягузори анъанавӣ

- **Ҳадаф:** Максимизатсияи фоида
- **Арзёбӣ:** Танҳо нишондиҳандаҳои молиявӣ (ROI)
- **Таъсири экологӣ:** Дуюмдараҷа
- **Давра:** Кӯтоҳмуддат

Сармоягузори таъсиррасон (Impact Investing)

- **Ҳадаф:** Фоида + Таъсири иҷтимоӣ/экологӣ
- **Арзёбӣ:** Молиявӣ ва иҷтимоӣ (ROI ва SROI)
- **Таъсири экологӣ:** Яке аз ҳадафҳои асосӣ
- **Давра:** Дарозмуддат

Тавре ки аз ҷадвал бармеояд, сармоягузори таъсиррасон аз сармоягузори анъанавӣ бо он фарқ мекунад, ки натиҷаҳои иҷтимоӣ ва экологӣ низ ҳамчун ҳадафи асосии сармоягузорӣ арзёбӣ мегарданд.

Имрӯз бисёр ширкатҳои бузурги ҷаҳонӣ стратегияҳои ESG-ро фаъолона истифода мекунанд. Аз ҷумла, BlackRock, Microsoft, Unilever ва Nestlé меъёрҳои ESG-ро ба низоми идоракунӣ ва сиёсати сармоягузори худ ворид намудаанд. Таҳқиқотҳои Harvard Business School нишон медиҳанд, ки ширкатҳои дорои нишондиҳандаҳои баланди ESG нисбат ба дигар ширкатҳо қобилияти бештари ҷалби сармоя ва нигоҳ доштани суботи молиявиро доранд.

Ҳамин тариқ, меъёрҳои ESG ва сармоягузори таъсиррасон ба яке аз самтҳои калидии рушди низоми молиявии муосир табдил ёфтаанд. Онҳо имкон медиҳанд, ки фаъолияти иқтисодӣ бо ҳадафҳои рушди устувор мутобиқ гардида, ҳамзамон самаранокии молиявӣ, ҳифзи муҳити зист ва рушди иҷтимоӣ таъмин карда шавад. Дар шароити муосир истифодаи меъёрҳои ESG ба воситаи муҳими баланд бардоштани рақобатпазирии ширкатҳо ва ҷалби сармоягузориҳои дарозмуддат табдил ёфтааст.

Хавфҳои иқлимӣ мустақиман ба хавфҳои сармоягузори табдил ёфтаанд

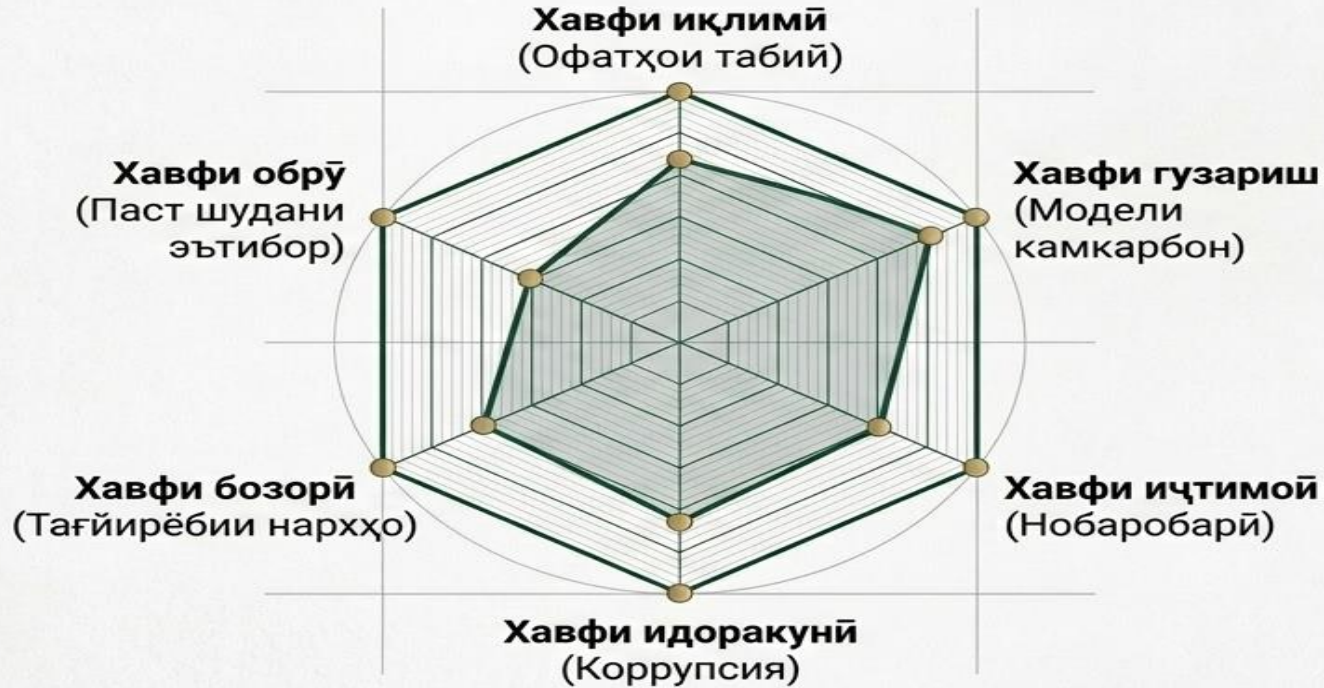

“Climate Risk is Investment Risk.”

– BlackRock

4. Идоракунии хавфҳо, баҳодиҳии самаранокӣ ва дурнамои рушди маблағгузори иқтисоди даврӣ

Дар шароити муосири рушди иқтисодиёти ҷаҳонӣ маблағгузори иқтисоди даврӣ ва ташаббусҳои рушди устувор на танҳо имкониятҳои нави сармоягузориро фароҳам меоранд, балки бо хавфҳои муайяни иқтисодӣ, экологӣ, иҷтимоӣ ва институтсионалӣ низ алоқаманд мебошанд. Аз ин рӯ, масъалаҳои идоракунии хавфҳо, баҳодиҳии самаранокии сармоягузорӣ ва муайян намудани дурнамои рушди маблағгузори устувор ба яке аз самтҳои муҳими фаъолияти ташкилотҳои молиявӣ табдил ёфтаанд.

Моҳият ва аҳамияти идоракунии хавфҳо

Идоракунии хавфҳо (Risk Management) маҷмӯи усулҳо ва чорабиниҳое мебошад, ки барои муайян намудан, арзёбӣ кардан, назорат ва коҳиш додани хавфҳои эҳтимолӣ истифода мешаванд. Дар доираи маблағгузорию иқтисоди даврӣ идоракунии хавфҳо барои ҳифзи манфиатҳои сармоягузoron, таъмини суботи молиявӣ ва баланд бардоштани самаранокии лоиҳаҳо аҳамияти калон дорад.

Бо рушди маблағгузорию устувор доираи хавфҳои анъанавии молиявӣ васеъ гардидааст. Имрӯз ташкилотҳои молиявӣ бояд на танҳо хавфҳои иқтисодӣ, балки таъсири омилҳои экологӣ, иҷтимоӣ ва идоракуниро низ ба назар гиранд.

Навъи хавф

Хавфи иқлимӣ
(Climate Risk)

Хавфи гузариш
(Transition Risk)

Хавфи иҷтимоӣ
(Social Risk)

Хавфи
(Governance Risk)

Хавфи бозорӣ
(Market Risk)

Хавфи обрӯ
(Reputational Risk)

Мазмун

Хавфҳое, ки дар натиҷаи тағйирёбии иқлим, хушксолӣ, обхезӣ ва дигар офатҳои табиӣ ба вуҷуд меоянд

Хавфҳое, ки ҳангоми гузариши иқтисодиёт ба модели рушди камкарбон ба вуҷуд меоянд

Вайроншавии ҳуқуқи кормандон, нобаробарии иҷтимоӣ ва мушкилоти иҷтимоӣ

идоракунӣ Коррупсия, шаффоф набудани фаъолият ва идоракунии ғайрисамаранок

Тағйирёбии нархҳо, талабот ва вазъи бозор

Паст шудани эътибори ширкат дар назди ҷомеа ва сармоягузoron

Яке аз хавфҳои муҳимтарини замони муосир хавфи иқлимӣ мебошад. Тибқи таҳқиқоти Хазинаи Байналмилалии Асъор (IMF), тағйирёбии иқлим метавонад ба яке аз манбаъҳои асосии ноустувории молиявии ҷаҳонӣ табдил ёбад. Зарарҳои, ки аз обхезӣ, хушксолӣ, сӯхторҳои ҷангал ва дигар офатҳои табиӣ ба вучуд меоянд, метавонанд ба фаъолияти ширкатҳо ва бозорҳои молиявӣ таъсири ҷиддӣ расонанд. Дар баробари ин, хавфи гузариш низ аҳамияти калон дорад. Масалан, ширкатҳои, ки фаъолияти онҳо ба истифодаи ангишт, нафту газ вобаста мебошад, метавонанд дар натиҷаи сиёсати коҳиши партовҳои карбон ва ҷорӣ гардидани андозҳои экологӣ бо мушкилоти иқтисодӣ рӯ ба рӯ шаванд.

Усулҳои идоракунии хавфҳо

Механизмҳои муҳофизати сармоягузориҳои устувор



Идоракунии хавфҳо манфиатҳои сармоягузoronро ҳифз намуда, суботи молиявии лоиҳаҳои даврро таъмин мекунад.

Баҳодиҳии самаранокии воқеии лоиҳаҳои иқтисоди даврӣ

Муайян менамояд, ки ҳар як
воҳиди сармоягузорӣ ба қомеа чӣ
қадар арзиши иҷтимоӣ меорад.

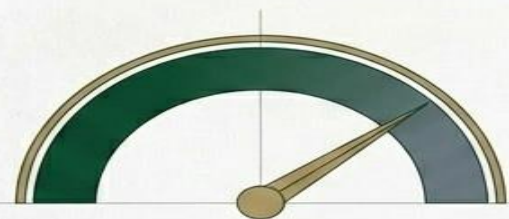

ROI

Даромаднокии
сармоягузорӣ

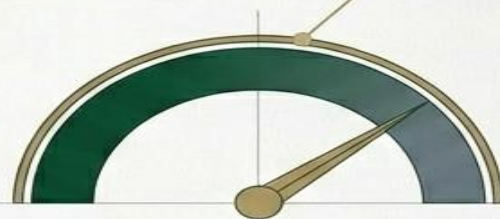

SROI

Самаранокии
иҷтимоӣ

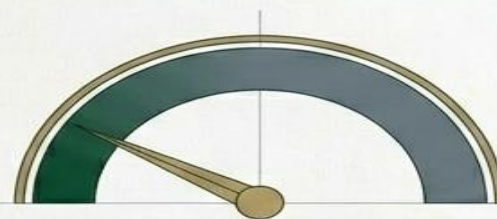

Carbon/Resources

Коҳиши партовҳои
карбон ва самаранокии
захираҳо



Circularity

Сатҳи коркарди дубора
ва дараҷаи даврият

Масалан, агар лоиҳаи коркарди дубораи пластик имконият диҳад, ки ҳаҷми партовҳо 40 фоиз коҳиш ёфта, хароҷоти истеҳсоли кам гардад, чунин лоиҳа ҳам аз нуқтаи назари иқтисодӣ ва ҳам аз нуқтаи назари экологӣ самаранок ҳисобида мешавад.

Дар солҳои охир нишондиҳандаи SROI аҳамияти махсус пайдо кардааст. Ин нишондиҳанда муайян менамояд, ки ҳар як воҳиди сармоягузорӣ ба қомеа чӣ қадар арзиши иҷтимоӣ меорад.

Мушкилоти баҳодиҳӣ ва идоракунии хавфҳо

Мушкилот ва монеаҳо дар роҳи рушди маблағгузории сабз

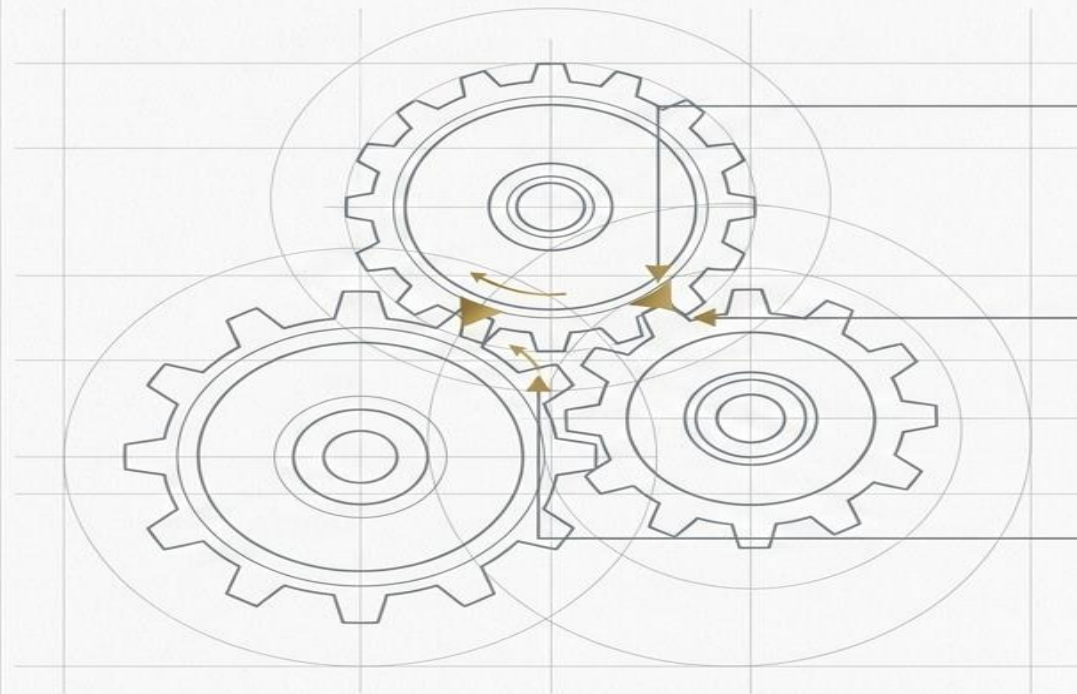

Набудани стандартҳои ягонаи байналмилалӣ ва мушкилоти муқоиса.

Standardization gaps hinder comparability.

Мушкилоти ҷамъоварии маълумоти саҳеҳи ESG ва норасоии мутахассисон.

Challenges in accurate ESG data collection and expert shortage.

Хавфи Сабзнамӣ (Greenwashing) - ширкатҳое, ки дар амал ба талаботи рушди устувор ҷавобгӯ нестанд.

Risk of Greenwashing - companies not genuinely meeting sustainability criteria.

Дурнамои рушд тавассути ҳамгиروي технологияҳои рақамӣ

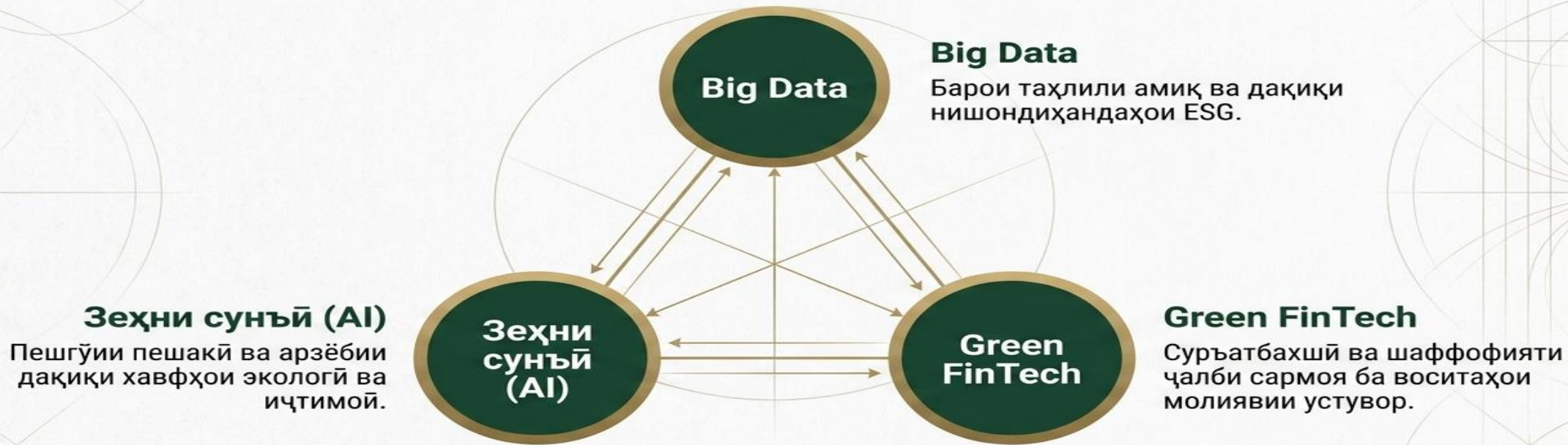

Технология сифати қабули қарорҳои сармоягузорию ба кулӣ тағйир медиҳад.

Экосистемаи ягонаи маблағгузори иқтисоди даврӣ

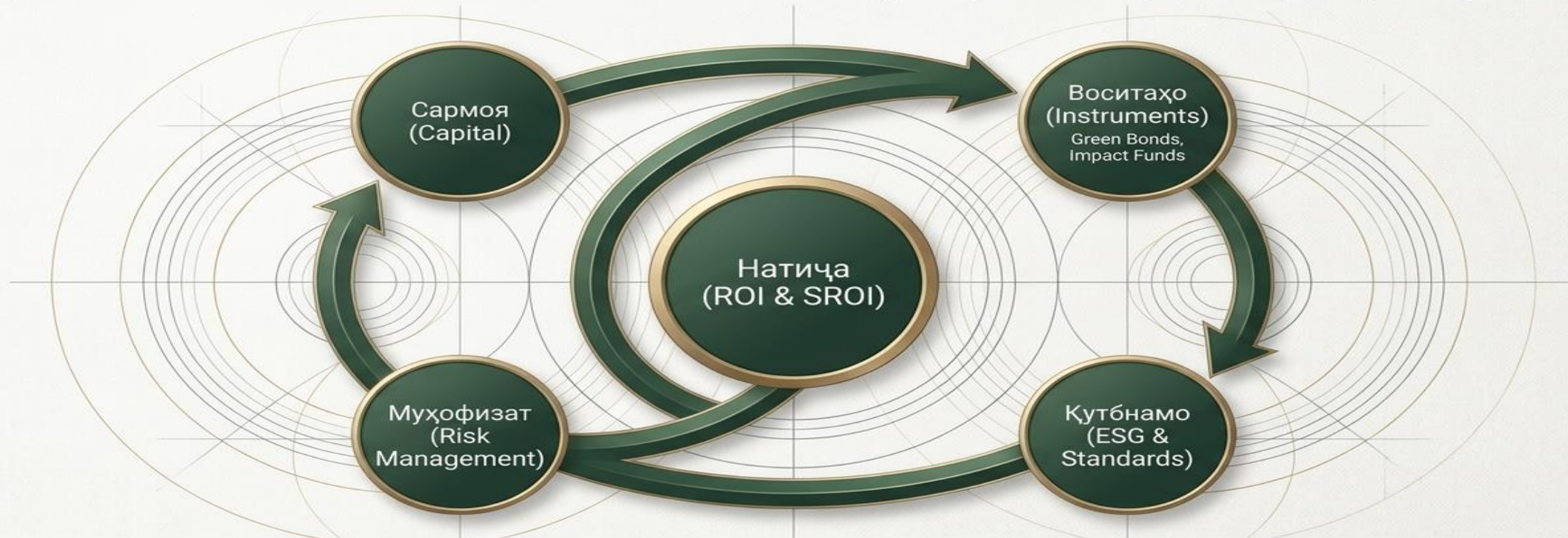

Ҳадафи ниҳой: Таъмини рушди иқтисодӣ, ҳифзи муҳити зист ва баланд бардоштани сатҳи зиндагӣ тавассути сармояи оқилона.

Технологияҳои рақамӣ имрӯз имконият медиҳанд, ки ҳаҷми бузурги маълумот дар бораи фаъолияти ширкатҳо коркард гардида, хавфҳои экологӣ ва иҷтимоӣ пешакӣ пешгӯӣ карда шаванд. Ин раванд сифати қабули қарорҳои сармоягузорию беҳтар менамояд.

Идоракунии хавфҳо, баҳодиҳии самаранокӣ ва муайян намудани дурнамои рушд аз ҷумлаи унсурҳои асосии маблағгузорию иқтисоди даврӣ ба ҳисоб мераванд. Арзёбии дурусти хавфҳо, истифодаи нишондиҳандаҳои муосири самаранокӣ ва татбиқи технологияҳои нав имконият медиҳанд, ки сармоягузориҳои устувор самараноктар гардида, ба рушди иқтисодӣ, ҳифзи муҳити зист ва баланд гардидани сатҳи зиндагии аҳолии мусоидат намоянд.

МАБЛАҒГУЗОРӢ – ОМИЛИ КАЛИДИИ РУШДИ ИҚТИСОДИ ДАВРӢ



Дар солҳеи охир иқтисоди даврӣ ба яке аз самтҳеи афзалиятноки сиёсати иқтисодии бисёр кишварҳо табдил ёфтааст. Иттиҳоди Аврупо, Чин, Чопон ва як қатор давлатҳеи дигар стратегияҳои махсуси рушди иқтисоди давриро қабул намундаанд. Ин стратегияҳо ба рушди технологияҳои тоза, баланд бардоштани самаранокии истифодаи захираҳои табиӣ ва низоми муосири идоракунии партовҳо равона шуудаанд.

Барои кишварҳои ҷаҳонӣ ба рушди иқтисоди даврӣ аҳамияти махсус дорад. Истифодаи самараноки захираҳо, кам кардани талафоти истеқсолӣ ва ҷерӣ намудани технологияҳои инноватсионӣ метавонанд ба баланд гардидани рақобатпазирии иқтисоди миллӣ ва мусоидат намоянд. Ҳамзамон рушди иқтисоди даврӣ имконият меорад, ки вобастагӣ аз захираҳои маҳдуд коҳиш ёфта, сатҳи амнияти иқтисодӣ баланд гардад.

ЧАРО МАБЛАҒГУЗОРӢ МУҲИМ АСТ?

- Татбиқи технологияҳои тоза ва инноватсионӣ
- Баланд бардоштани самаранокии истифодаи захираҳо
- Коркарди дубораи партовҳо ва кам кардани ифлосшавӣ
- Баланд бардоштани рақобатпазирӣ ва амнияти иқтисодӣ
- Эҷоди ҷойҳои нави корӣ ва рушди иқтисодӣ

МАБЛАҒГУЗОРӢ

ВОСИТАҲОИ МАБЛАҒГУЗОРИИ ИҚТИСОДИ ДАВРӢ

Воситаи молиявӣ	Мазмун	Самтҳои асосии истифода
Облигацияҳои сабз (Green Bonds)	Қоғазҳои қиматнок барои маблағгузориҳои лоиҳаҳои экологӣ	Энергетикаи сабз, нақлиёти сабз, идоракунии партовҳо
Қарзҳои сабз (Green Loans)	Қарзҳо аз бонкҳо барои лоиҳаҳои экологӣ	Технологияҳои каммасраф, энергияи барқароршаванда
Фондҳои устувор (Sustainable Funds)	Фондҳо барои сармоягузорӣ ба ширкатҳои устувор	Лоиҳаҳои рушди устувор ва технологияҳои сабз
Сармоягузори таъсиррасон (Impact Investing)	Сармоягузорӣ бо ҳадафи фоида ва таъсири иҷтимоӣ/экологӣ	Лоиҳаҳои иҷтимоӣ ва экологӣ
Маблағгузори иқлимӣ (Climate Finance)	Маблағ барои чорабиниҳои оид ба тағйирёбии иқлим	Қоҳиши партовҳои карбон, мутобикшавӣ ба тағйирёбӣ
Маблағгузори омехта (Blended Finance)	Муттаҳидсозии сармояи давлатӣ, хусусӣ ва байналмилалӣ	Лоиҳаҳои бузурги экологӣ ва инфрасохторӣ
Маблағгузори карбон (Carbon Finance)	Савдои квотаҳои карбон ва сертификатҳои экологӣ	Иқтисодиёти камкарбон, қоҳиши партовҳо
Green FinTech	Технологияҳои рақамӣ барои ҷалби сармоя ва мониторинг	Платформаҳои рақамӣ, блокчейн, мониторинг

САРЧАШМАҲОИ МАБЛАҒГУЗОРӢ

- Бучети давлатӣ ва фондҳои экологӣ
- Ташкилотҳои байналмилалӣ (Бонки Ҷаҳонӣ, UNDP, EBRD ва ғ.)
- Бонкҳо ва институтҳои молиявӣ
- Сармоягузори хусусӣ ва корпоратсионӣ
- Шарикӣ бо бахши хусусӣ (PPP)
- Облигацияҳои сабз ва фондҳои сармоягузори сабз

РАВАНДИ МАБЛАҒГУЗОРИИ ЛОИҲАИ ИҚТИСОДИ ДАВРӢ



НАТИҶАҲОИ МУСБАТ АЗ МАБЛАҒГУЗОРӢ

- Қоҳиши ифлосшавии мучити зист
- Сарфаи захираҳои табиӣ
- Кам кардани хароҷоти истеқсолӣ
- Баланд гардидани амнияти иқтисодӣ
- Таъмини рушди устувор ва некӯаҳволии аҳоли

ТАЪСИРИ МУҲИМ БА ИҚТИСОДИ МИЛЛӢ



Маблағгузори самаранок – асоси рушди иқтисоди даврӣ ва ояндаи устувори кишварҳо!



Адабиёт

1. Kirchherr, J., Reike, D., & Hekkert, M. (2017). Conceptualizing the Circular Economy: An Analysis of 114 Definitions. *Resources, Conservation and Recycling*, 127, 221–232.
2. Ellen MacArthur Foundation (2015). *Towards the Circular Economy: Economic and Business Rationale for an Accelerated Transition*.
3. Geissdoerfer, M., Savaget, P., Bocken, N. M. P., & Hultink, E. J. (2017). The Circular Economy – A New Sustainability Paradigm? *Journal of Cleaner Production*, 143, 757–768.
4. World Bank (2023). *State and Trends of Carbon Pricing Report*.
5. United Nations Environment Programme Finance Initiative (2024). *Principles for Responsible Banking and Sustainable Finance Reports*.
6. Friede, G., Busch, T., & Bassen, A. (2015). ESG and Financial Performance: Aggregated Evidence from More than 2000 Empirical Studies. *Journal of Sustainable Finance & Investment*, 5(4), 210–233.
7. Global Impact Investing Network (2024). *Annual Impact Investor Survey*.
8. Organisation for Economic Co-operation and Development (2024). *Financing the Circular Economy: Policy and Practice*.
9. Roncalli, T. (2020). *Handbook of Sustainable Finance*. Chapman & Hall/CRC.
10. International Energy Agency (2023). *World Energy Investment Report*.

Ташаккур ба диққататон!