

භූමිකමානවිද්‍යාමාදුර්ගය

UTILITY MODELS

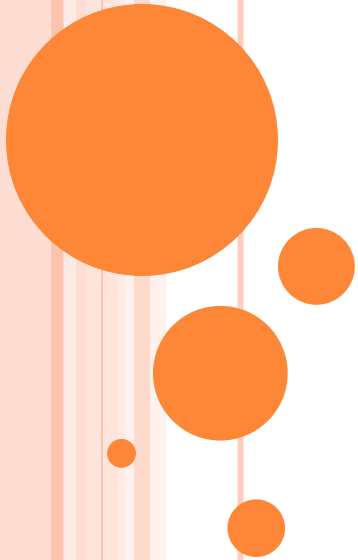



# ទិដ្ឋភាពទូទៅ

- ម៉ូដែលមានអត្ថប្រយោជន៍ ជាផ្នែកមួយនៃកម្មសិទ្ធិឧស្សាហកម្ម ដែលមានលក្ខណៈ ស្រដៀងគ្នាទៅនឹងប្រកាសនីយបត្រតក្កកម្ម
- ម៉ូដែលមានអត្ថប្រយោជន៍ ពុំសូវមានការចាប់អារម្មណ៍ជាទូទៅនោះទេ ពីព្រោះនាពេលបច្ចុប្បន្នសកម្មភាពនៃការផ្ទេរប្រឌិតថ្មីមានភាពជឿនលឿនយ៉ាងខ្លាំង (ពិសេសប្រទេសកំពុងអភិវឌ្ឍន៍)



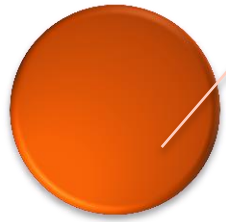

# និយមន័យ

- ម៉ូដែលមានអត្ថប្រយោជន៍ គឺជាតក្កកម្មមួយដែលផ្តល់ និងអាចយកទៅអនុវត្តន៍បាននៅក្នុងឧស្សាហកម្ម និង ដែលអាចជាផលិតផល ឬ ដំណើរការផលិតកម្ម ឬ ដែលអាចទាក់ទងទៅនឹងផលិតផល ឬ ដំណើរការ ផលិតកម្ម
- គឺជារឿងរ៉ាវបនបត្រដែលបានផ្តល់ ដើម្បីការពារម៉ូដែល- មានអត្ថប្រយោជន៍ (មាត្រា ៦៩)



# និយមន័យ

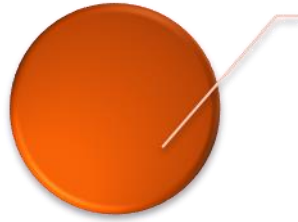

- អ្វីដែលធ្វើឲ្យ ម៉ូដែលមានអត្ថប្រយោជន៍ខុសពី ប្រកាសនីយបត្រតក្កកម្មគឺ ត្រង់ទំនាក់ទំនង និង លក្ខខណ្ឌរបស់វា ហើយម៉ូដែលមានអត្ថប្រយោជន៍ ស្រដៀងគ្នានឹងប្រកាសនីយបត្រតក្កកម្ម ព្រោះវា សំដៅទៅលើលក្ខណៈបច្ចេកទេស អរូបី និងមិន អាចសំគាល់បានដោយភ្នែក



# និយមន័យ

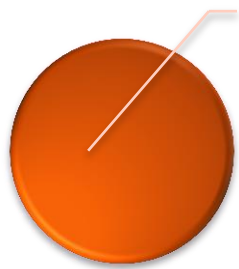

- ម៉ូដែលមានអត្ថប្រយោជន៍ ត្រូវតែជាតក្កកម្មមួយដែលផ្ទុកដោយ ក៏ពាក្យថាថ្មីសម្រាប់ម៉ូដែលមានអត្ថប្រយោជន៍ខុសពីប្រកាសនីយបត្រតក្កកម្មដែរ
- ជំហាននៃការរកឃើញថ្មី ដែលមានលក្ខណៈស្មុកស្មាញសម្រាប់ប្រកាសនីយបត្រតក្កកម្ម មិនត្រូវបានយកមកអនុវត្តចំពោះម៉ូដែលមានអត្ថប្រយោជន៍ឡើយ





1912



1919-25



1946



1964



1970-75



1998



1981



1999

# Steam Cooker

XJ-6K203

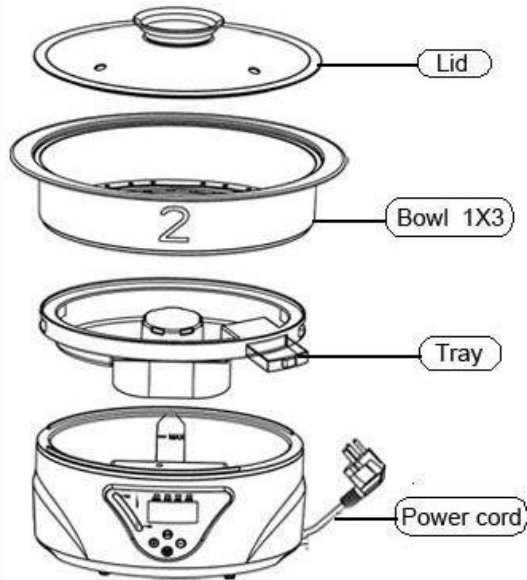
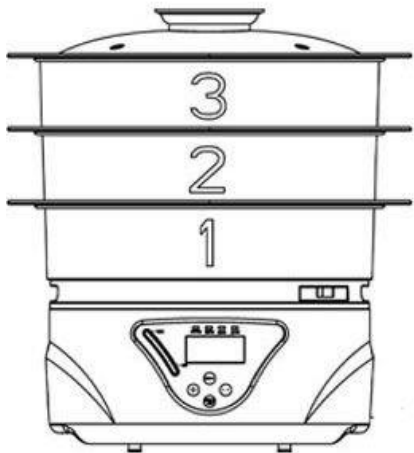

# លក្ខខណ្ឌនៃការដកចូលការការពារ

❖ ១២៧

❖ អាចអនុវត្ត

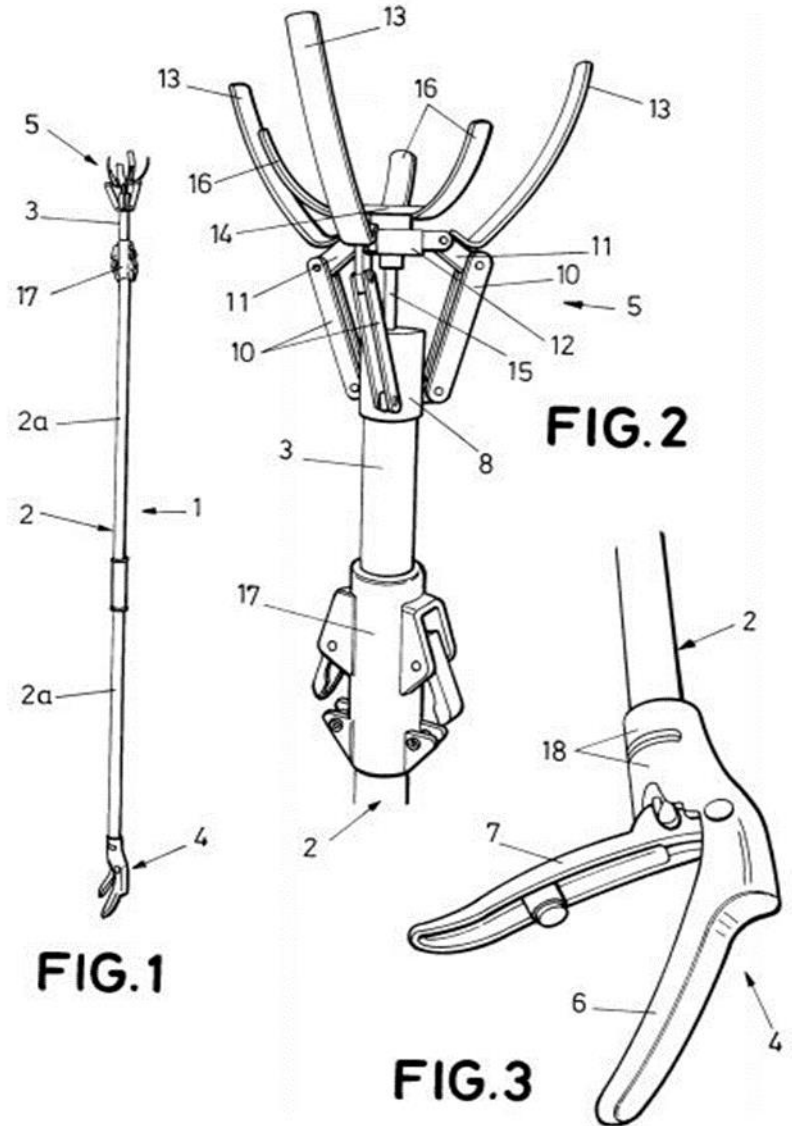

# ១២១

- ថាតើពាក្យថាថ្មីសម្រាប់ម៉្លែងដែលមានអត្ថប្រយោជន៍មានអត្ថន័យយ៉ាងណា?
- មិនថាម៉្លែងដែលមានអត្ថប្រយោជន៍ គំនូរឧស្សាហកម្ម ឬប្រកាសនីយបត្រតក្កកម្មនោះទេ លក្ខខណ្ឌរបស់វាគឺត្រូវតែថ្មី
- បើយើងធ្វើការពិនិត្យឲ្យបានស៊ីជម្រៅទៅ លើពាក្យថាថ្មីគឺមានលក្ខណៈខុសគ្នា ដែលវាអាស្រ័យទៅតាមប្រភេទនៃតក្កកម្មនីមួយៗ



- លក្ខណៈ: ថ្មីសម្រាប់ម៉ូដែលមានអត្ថប្រយោជន៍ គឺតក្កកម្ម មួយមានការអភិវឌ្ឍន៍ផ្នែកបច្ចេកទេសតិចតួចជាង ដែល ជាជំហាននៃការបង្កើតថ្មី សម្រាប់ប្រកាសនីយបត្រ តក្កកម្ម ឬអាចនិយាយបានថា វាគ្រាន់តែជាការឆ្លែប្រឌិត ដែលមានលក្ខណៈខុសពីសភាពដើម ឬ ប្តូរតួនាទីរបស់ វាឲ្យមានលក្ខណៈកាន់តែប្រសើរជាងមុន ឬ ឲ្យកាន់តែ ទំនើបជាងមុន



# ឧទាហរណ៍ទូរស័ព្ទ IPHONE របស់ក្រុមហ៊ុន APPLE

2007  
初代



2008  
3G



2009  
3GS



2010  
4



2011  
4S



2012  
5



2013  
5S



2013  
5C



2014  
6



2014  
6 Plus

# អាចអនុវត្តបានក្នុងឧស្សាហកម្ម

- អាចអនុវត្តបានក្នុងឧស្សាហកម្ម គឺពុំមានលក្ខណៈខុសគ្នាពីអ្វីដែលបានចែងសម្រាប់ប្រកាសនីយបត្រភក្តិកម្មឡើយ
- ការចុះបញ្ជី មានលក្ខណៈស្រដៀងគ្នាទៅនឹងការចុះបញ្ជី សម្រាប់ប្រកាសនីយបត្រភក្តិកម្មផងដែរ



# សំគាល់:

- ចំណុចមួយដែលគួរធ្វើការកត់សំគាល់ផងដែរនោះ គឺ ប្រសិនបើតក្កករដឹងថា តក្កកម្មរបស់ខ្លួនពុំអាចទទួលបាននូវប្រកាសនីយបត្រតក្កកម្មនោះទេ នៅមុនពេល ឬ ក្រោយពីបានទទួលការឆ្លើយតបពីមន្ត្រីកាន់កាប់ បញ្ជី តក្កករ ឬ អ្នកដាក់ពាក្យសុំ អាចធ្វើការផ្លាស់ប្តូរ សំណុំលិខិត ស្នើសុំប្រកាសនីយបត្រតក្កកម្មរបស់ខ្លួន ទៅជាសំណុំលិខិត ស្នើសុំវិញ្ញាបនបត្រម៉ូដែលមាន អត្ថប្រយោជន៍វិញបាន

# រយៈពេលនៃការការពារ (មាត្រា ៧៣)

- រយៈពេលនៃការការពារ សម្រាប់ម៉ូដែលមានអត្ថប្រយោជន៍ គឺមានរយៈពេលខ្លីជាង ប្រកាសនីយបត្រតក្កកម្ម
- ព្រះរាជាណាចក្រកម្ពុជាយើងវិញ សម្រាប់ម៉ូដែលមានអត្ថប្រយោជន៍មានរយៈពេលនៃការការពារគឺ ៧ឆ្នាំ គិតចាប់ពី កាលបរិច្ឆេទនៃការចុះបញ្ជី ស្នើសុំវិញ្ញាបនបត្រម៉ូដែលមាន អត្ថប្រយោជន៍នោះ
- មិនអាចស្នើសុំឲ្យមានការការពារជាថ្មីឡើងវិញបានទេ



# មូលហេតុ?

- ដោយសារតែវិស័យ បច្ចេកវិទ្យាមានការរីកចម្រើនយ៉ាងឆាប់រហ័ស ហើយការរកឃើញនូវតក្កកម្មថ្មី ក៏មានភាពឆាប់រហ័សផងដែរ។ ជួនកាលម៉ូដែលមានអត្ថប្រយោជន៍មួយមិនទាន់ទាំងផុតរយៈពេលនៃការការពារផង ក៏ត្រូវបានបាត់បង់អស់នូវតម្លៃ ដោយវាត្រូវបានជំនួសមកវិញនូវតក្កកម្មថ្មីមួយទៀត ដែលជាហេតុនាំឲ្យអ្នកប្រើប្រាស់លែងត្រូវការនូវតក្កកម្មដែលមានពីមុន



# សិទ្ធិដែលទទួលបាន

- ជាទូទៅសិទ្ធិរបស់តក្កករពុំមានអ្វីខុសប្លែក ពីសិទ្ធិដែលទទួលបានពីប្រកាសនីយបត្រ តក្កកម្មនោះដែរ។ ប៉ុន្តែចំណុចសំខាន់មួយ ដែលធ្វើឲ្យម៉ូដែលមានអត្ថប្រយោជន៍ខុសពីប្រកាសនីយបត្រតក្កកម្ម គឺម្ចាស់កម្មសិទ្ធិករនៃប្រកាសនីយបត្រតក្កកម្មពុំមានសិទ្ធិ ក្នុងការប្រឆាំងទៅនឹងអំណាចសាធារណៈ (អំណាចរដ្ឋ) ក្នុងការយកតក្កកម្មរបស់ខ្លួនទៅធ្វើអាជីវកម្មទេ (ប្រយោជន៍សាធារណៈ)
- ម៉ូដែលមានអត្ថប្រយោជន៍វិញ រដ្ឋពុំមានអំណាចក្នុងការរឹបអូសយកទៅធ្វើអាជីវកម្មនោះទេ

# អេស៊ុនសម្រាប់ការយកចិត្តទុកដាក់

